



**FLOW THROUGH
FURNACE HUMIDIFIER**

**HUMIDIFICATEUR
D'APPAREIL DE CHAUFFAGE À ÉCOULEMENT**

**FLUYE A TRAVÉS
DEL HUMIDIFICADOR
DEL SISTEMA DE CALEFACCIÓN**

Installation &
Operating
Instructions

Instructions
pour l'installation
et l'utilisation

Instrucciones de
instalación y
funcionamiento

Model# Modèle n° Modelo N°
BA200G

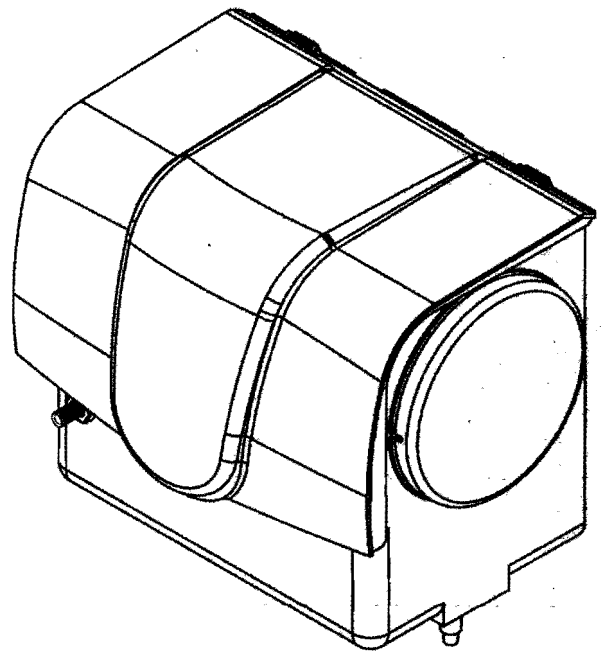

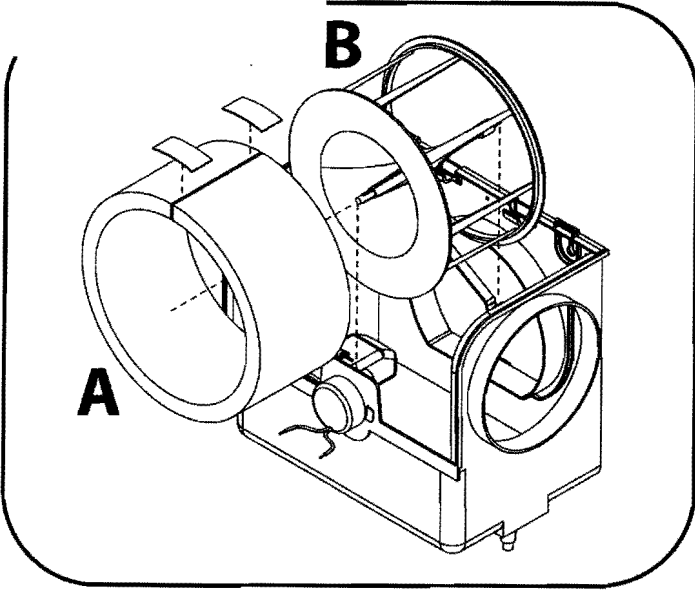

English

Maintenance

All humidifiers require some maintenance to keep them operating at peak performance. The #BA200G has been designed to simplify this maintenance. Routine maintenance should include the following procedures.

1. Annual cleaning and general inspection of unit.
2. Replacement of the White Waterpad® #A22-W filter (A) twice per humidifier season. Clean drum (B) when filter is replaced.
3. Cleaning out the humidifier base of mineral deposits as needed. Remove drain top (C), drain and clean humidifier base (D). Reinstall drain top when finished.
4. Inspect drain line for clogs that will require cleaning or kinks that may prevent drainage.

Entretien

Tous les humidificateurs nécessitent un peu d'entretien pour offrir un rendement optimal. Le modèle n° BA200G est conçu de façon à en simplifier l'entretien. Les démarches ci-après doivent faire partie de l'entretien régulier.

1. Nettoyage annuel et inspection générale de l'appareil.
2. Remplacement du filtre White WaterPad® n° A22-W (A) deux fois par saison d'utilisation de l'humidificateur. Nettoyez le tambour (B) lors du remplacement du filtre.
3. Nettoyage de la base de l'humidificateur pour enlever les dépôts de minéraux, au besoin. Retirez la partie supérieure du drain (C), videz et nettoyez la base de l'humidificateur (D). Réinstallez la partie supérieure du drain une fois la démarche terminée.
4. Inspection des conduits du drain pour déceler les obstructions ou les plis qui peuvent empêcher l'évacuation de l'eau.

Mantenimiento

Todos los humidificadores requieren un mantenimiento para que continúen funcionando a su máxima capacidad. El N.º BA200G ha sido diseñado para simplificar el mantenimiento. El mantenimiento de rutina debe incluir los siguientes procedimientos.

1. Una limpieza y una inspección general anual de la unidad.
2. Reemplazo del filtro de la almohadilla blanca para agua White Waterpad® N.º A22-W (A) dos veces por temporada de uso del humidificador. Limpieza del tambor (B) cuando se reemplaza el filtro.
3. Limpieza de la base del humidificador para retirar los depósitos minerales según sea necesario. Retire la parte superior del desagüe (C), drene y limpie la base del humidificador (D). Vuelva a instalar la parte superior del desagüe al finalizar.
4. Inspeccione la tubería de drenaje en busca de obstrucciones que requieran limpieza o torceduras que eviten el drenaje.

Français

Español

Annual Spring Shut-down

Turn off humidistat. Turn off water saddle valve. Close bypass damper. Remove White Waterpad® filter and discard. Drain humidifier base of water.

Annual Fall Start-up

Turn on humidistat to desired level. Completely turn on water saddle valve. Open bypass damper. Install new White Waterpad® #A22-W filter. Check operation.

Mise hors de service annuelle du printemps

Éteignez l'humidostat. Fermez le robinet-vanne à étrier pour l'eau. Fermez le registre de dérivation. Retirez le filtre White WaterPad® et jetez-le. Videz l'eau de la base de l'humidificateur.

Mise en marche annuelle d'automne

Mettez l'humidostat en marche au niveau désiré. Ouvrez au maximum le robinet-vanne à étrier pour l'eau. Ouvrez le registre de dérivation. Installez le nouveau filtre White WaterPad® n° A22-W. Vérifiez le fonctionnement de l'appareil.

Apagado anual en primavera

Apague el humidistato. Cierre la válvula de asiento de agua. Cierre el regulador de desvío. Retire el filtro de la almohadilla blanca para agua White Waterpad® y deséchelo. Drene la base del humidificador.

Encendido anual en otoño

Encienda el humidistato al nivel deseado. Abra por completo la válvula de asiento de agua. Abra el regulador de desvío. Instale el filtro nuevo de la almohadilla blanca para agua White Waterpad® N.º A22-W. Verifique el funcionamiento.

| Symptom | Possible Causes & Remedies |
|--|--|
| Water does not flow into humidifier | <ol style="list-style-type: none"> 1. Saddle valve "T" handle is not open 2. Saddle valve is clogged with mineral buildup 3. Float assembly is not adjusted correctly 4. Float assembly is clogged |
| Motor will not energize | <ol style="list-style-type: none"> 1. Humidity control is not set high enough 2. Control transformer has failed 3. HVAC system is not in the heating mode 4. Fan motor interlock is faulty or miswired 5. Faulty or incorrect field wiring 6. Motor is faulty |
| Relative Humidity level in the home is low or will not rise. | <ol style="list-style-type: none"> 1. Humidity control is set low 2. Water supply has been turned off 3. Waterpad® is clogged with mineral buildup and needs to be replaced (#A22-W) 4. Motor is not turning or is faulty 5. Heating system is drying out the house faster than the humidifier can replace it. A <p>sign of extremely cold outside temperatures or the unit is undersized for the space.</p> <ol style="list-style-type: none"> 6. Obtain a reliable & accurate Hygrometer to determine the relative humidity level in the home. |

| Symptôme | Causes possibles et solutions |
|--|---|
| L'eau n'entre pas dans l'humidificateur. | <ol style="list-style-type: none"> 1. La poignée en « T » du robinet-vanne à étrier n'est pas en position d'ouverture. 2. Le robinet-vanne à étrier est obstrué par une accumulation de minéraux. 3. Le flotteur n'est pas réglé correctement. 4. L'ensemble du flotteur est obstrué. |
| Le moteur n'est pas sous tension. | <ol style="list-style-type: none"> 1. Le réglage de l'humidité n'est pas assez élevé. 2. Le transformateur de commande est tombé en panne. 3. Le système CVCA n'est pas en mode chauffage. 4. Le dispositif d'enclenchement du ventilateur du moteur est défectueux ou mal raccordé. 5. Un fil est défectueux ou l'installation des fils a été mal effectuée. 6. Le moteur est défectueux. |
| Le niveau d'humidité relative dans la maison est faible ou n'augmente pas. | <ol style="list-style-type: none"> 1. La commande d'humidité est réglée à un niveau faible. 2. L'alimentation en eau a été coupée. 3. Le filtre WaterPad® est obstrué par une accumulation de minéraux et doit être remplacé (n° A22-W). 4. Le moteur ne tourne pas ou est défectueux. 5. Le système de chauffage enlève l'humidité dans la maison plus rapidement que <p>l'humidificateur ne peut la produire. Cela signifie que la température extérieure est très froide ou que la dimension de l'appareil ne convient pas à la superficie.</p> <ol style="list-style-type: none"> 6. Procurez-vous un hygromètre fiable et précis pour déterminer le niveau d'humidité relative dans la maison. |

| Problema | Causas y soluciones posibles |
|--|---|
| El agua no fluye hacia el humidificador | <ol style="list-style-type: none"> 1. La manija en T de la válvula de asiento no está abierta 2. La válvula de asiento está obstruida por una acumulación de minerales 3. El conjunto del flotador no está ajustado correctamente 4. El conjunto del flotador está obstruido |
| El motor no enciende | <ol style="list-style-type: none"> 1. El control de humedad no está ajustado lo suficientemente alto 2. El transformador de control ha fallado 3. El sistema de calefacción, ventilación y aire acondicionado (HVAC) no se encuentra en el modo de calefacción 4. El entrelazado del motor del ventilador es defectuoso o no está conectado correctamente 5. Cableado de campo correcto o defectuoso 6. El motor es defectuoso |
| El nivel de humedad relativa del hogar es bajo o no aumenta. | <ol style="list-style-type: none"> 1. El control de humedad está configurado bajo 2. El suministro de agua se ha cortado 3. La almohadilla para agua Waterpad® está obstruida por una acumulación de minerales y necesita reemplazarse (N.º A22-W) 4. El motor no gira o es defectuoso 5. El sistema de calefacción está secando el hogar más rápidamente de lo puede reponer <p>el humidificador. Un signo de temperaturas externas muy bajas o la unidad es muy pequeña para ese espacio.</p> <ol style="list-style-type: none"> 6. Obtenga un higrómetro preciso y confiable para determinar el nivel de humedad relativa del hogar. |

English

Relative Humidity Chart

| Outdoor Temperature | Adjust % RH To |
|---------------------|----------------|
| +30° F | 40% |
| +20° F | 35% |
| +10° F | 30% |
| +0° F | 25% |
| -9° F | 20% |

*Suggested RH set points for different outdoor temperatures

DO NOT OVER HUMIDIFY

Cold air cannot hold as much moisture as warm air. Any cold drafts or cold-spaces such as windows and doors (including frames and jams) may cause water vapor to condense at these points. Also, if your home is well insulated and weather-stripped but lacks effective vapor barriers, water may seep through the walls and ceilings. This moisture may condense either inside or outside the walls or in the attic. If any of these conditions are observed, the humidity level should be reduced before water damage occurs.

Français

Tableau des taux d'humidité relative

| Température extérieure | Ajustez le % d'HR à |
|------------------------|---------------------|
| 0 °C | 40 % |
| -6,7 °C | 35 % |
| -12,2 °C | 30 % |
| -17,8 °C | 25 % |
| -22,8 °C | 20 % |

*Taux d'HR suggérés selon la température extérieure.

NE MAINTENEZ PAS UN TAUX D'HUMIDITÉ TROP ÉLEVÉ

L'air froid ne peut contenir autant d'humidité que l'air chaud. Les courants d'air froid peuvent entraîner de la condensation. Celle-ci peut également se former sur les surfaces exposées au froid comme les fenêtres et les portes (y compris les cadres et les montants). De plus, si votre maison est bien isolée et calfeutrée, mais que les pare-vapeur ne sont pas suffisamment efficaces, l'humidité peut s'infiltrer à travers les murs et les plafonds. De la condensation peut alors se produire à l'intérieur ou à l'extérieur des murs, ou dans le comble. Si vous observez l'une de ces situations, vous devriez réduire le taux d'humidité avant que l'eau ne cause des dommages.

Español

Tabla de humedad relativa

| Temperatura del exterior | Ajuste el porcentaje de humedad relativa a |
|--------------------------|--|
| +30° F | 40% |
| +20° F | 35% |
| +10° F | 30% |
| +0° F | 25% |
| -9° F | 20% |

*Puntos de ajuste sugeridos de humedad relativa para diferentes temperaturas exteriores.

NO HUMIDIFIQUE DEMASIADO.

El aire frío no puede contener tanta humedad como el aire cálido. Cualquier corriente de aire frío como ventanas y puertas (incluidos los marcos y jambas) puede ocasionar que el vapor de agua se condense en estos puntos. Además, si su hogar está bien aislado y cuenta con burletes pero no con barreras contra el vapor efectivas, el agua se puede filtrar a través de las paredes y techos. Esta humedad puede condensarse en el interior o en el exterior de las paredes o en el ático. Si se observa alguna de estas condiciones, el nivel de humedad debe reducirse antes de que se produzcan daños causados por el agua.

WIRING TO 120V OF FURNACE
RACCORDÉMENT À L'ALIMENTATION
120 V DE L'APPAREIL DE CHAUFFAGE
CABLEADO DE 120 V DEL SISTEMA
DE CALEFACCIÓN

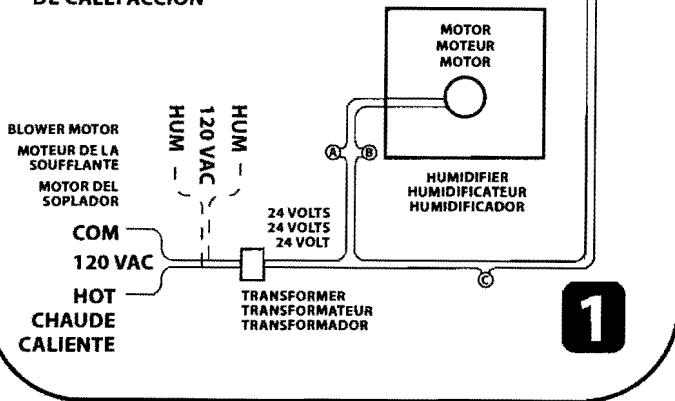

1

WIRING TO 24V OF FURNACE
RACCORDÉMENT À L'ALIMENTATION
24 V DE L'APPAREIL DE CHAUFFAGE
CABLEADO DE 24 V DEL SISTEMA
DE CALEFACCIÓN

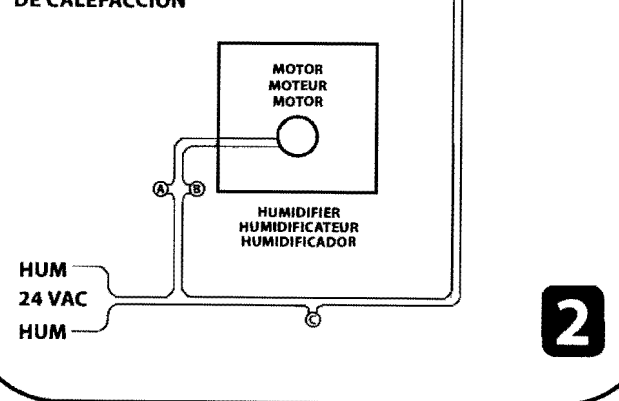

2

For easier electrical hookup purchase #BA100. Removes the task of wiring to the blower motor or furnace circuit board. Plugs into standard 120V outlet.

The transformer should be wired in parallel with the furnace blower motor line voltage (1). This will allow the humidifier to run only when there is a call for a fan. The transformer is designed to be attached to a 4" square outlet box. The electrical box must be mounted and wired in accordance with your local building codes & NEC. Shut off the power before proceeding! Some furnaces have HUM terminals on the circuit board for wiring humidifiers. If present, check to see if it is 120vac or 24vac. If it is 120vac, connect the transformer primary leads to these terminals (1). If it is 24vac (2), you do not need the transformer. Simply connect one side of the humidistat to one HUM terminal and the other HUM terminal to the motor of the humidifier. Then make the

Pour un raccordement électrique plus simple, procurez-vous le modèle n° BA100. Ce modèle ne requiert pas de câblage vers le moteur de la soufflante ou vers la carte de circuit imprimé de l'appareil de chauffage. Il se branche sur n'importe quelle prise standard de 120 V.

Le transformateur doit être raccordé en parallèle au fil du moteur de la soufflante de l'appareil de chauffage (1). De cette façon, l'humidificateur pourra fonctionner seulement lorsque la soufflante est requise. Le transformateur est conçu pour être fixé à un coffret de prise de courant carrée de 10,16 cm. Le coffret électrique doit être installé et câblé conformément au code du bâtiment local et au Code national de l'électricité. Coupez l'alimentation électrique avant de continuer! Certains appareils de chauffage sont munis de bornes HUM sur leur carte de circuit imprimé qui sont destinées au raccordement d'un humidificateur. Si c'est le cas, vérifiez s'il s'agit d'une borne de 120 V ca. ou de 24 V ca. S'il s'agit d'une borne de 120 V ca., branchez les fils de sortie principaux du transformateur à ces bornes (1). S'il

Para una conexión eléctrica más fácil, adquiera N.º BA100. No necesita el cableado del motor del soplador o de la placa de circuito del sistema de calefacción. Se conecta a un tomacorriente estándar de 120 V.

El transformador debe estar conectado en paralelo con el voltaje de línea del motor del soplador del sistema de calefacción (1). Esto permitirá que el humidificador funcione únicamente cuando se necesite un ventilador. El transformador está diseñado para conectarse a una caja de salida cuadrada de 10,16 cm. La caja eléctrica se debe instalar y conectar según los códigos de construcción locales y el Código nacional de electricidad (NEC, por sus siglas en inglés). Corte la alimentación antes de proceder. Algunos sistemas de calefacción cuentan con terminales de HUM en el tablero de circuitos para conectar humidificadores. Si es así, revise para conocer si es de 120 o de 24 VCA. Si es de 120 VCA, conecte los conductores primarios del transformador a estos terminales (1). Si es de 24 VCA (2), no es necesario el transformador. Simplemente, conecte un lado del humidistato a un terminal de HUM y el

last connection of the motor to the humidistat. If you are using the transformer you will need to connect the 24vac common from the transformer to one of the motor wires and then the 24vac hot from the transformer to the humidistat. Then from the humidistat to the other side on the motor. Make sure not to route wires where they can be burned or chaffed.

Operational Check

With the humidistat set to its highest setting the humidifier motor should turn slowly after the furnace blower is activated. If motor does not turn, refer to the troubleshooting guide. Check if saddle valve is on and damper is open. Inspect for water leaks. Make sure drain is connected properly.

s'agit d'une borne de 24 V ca. (2), le transformateur n'est pas nécessaire. Raccordez simplement un côté de l'humidistat à une borne HUM et raccordez l'autre borne HUM au moteur de l'humidificateur. Enfin, faites le dernier branchement au moteur de l'humidistat. Si vous utilisez le transformateur, vous devez raccorder le fil conducteur neutre de 24 V ca. du transformateur à l'un des fils du moteur puis raccorder le fil conducteur chaud du transformateur à l'humidistat. Enfin, faites les branchements depuis l'humidistat jusqu'à l'autre côté du moteur. Ne passez pas les fils à un endroit où ils risquent d'être brûlés ou de s'user par le frottement.

Vérification de bon fonctionnement

Réglez l'humidistat à son niveau le plus élevé et vérifiez si le moteur tourne lentement une fois la soufflante de l'appareil de chauffage activée. Si le moteur ne tourne pas, consultez le guide de dépannage. Vérifiez si le robinet-vanne à étrier est en position d'ouverture et si le registre est ouvert. Vérifiez s'il y a des fuites. Assurez-vous que le drain est bien raccordé.

otro terminal de HUM al motor del humidificador. Luego, realice la última conexión del motor al humidistato. Si está utilizando el transformador, necesitará conectar el cable común de 24VCA desde el transformador hasta uno de los cables del motor y luego, el cable eléctrico de 24VCA desde el transformador hasta el humidistato. Luego, desde el humidistato hasta el otro lado del motor. Asegúrese de no pasar los cables por donde puedan quemarse o rasgarse.

Verificación del funcionamiento

Con el humidistato ajustado en su configuración más alta, el motor del humidificador debe girar lentamente después de que se activa el soplador del sistema de calefacción. Si el motor no gira, consulte la guía de solución de problemas. Verifique que la válvula de asiento esté encendida y que el regulador esté abierto. Inspeccione en busca de pérdidas de agua. Asegúrese de que el desagüe esté conectado correctamente.

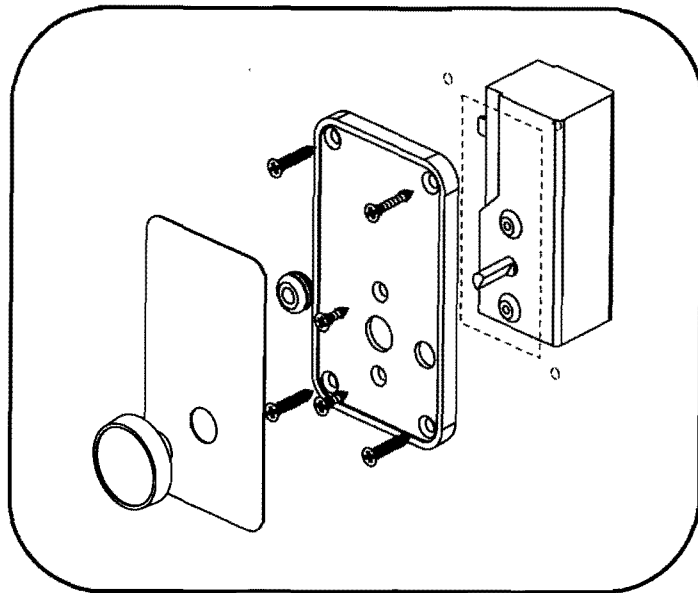

Mounting Humidistat on duct Installation de l'humidostat sur un conduit Instalación del humidistato en el conducto

See mounting template
Reportez-vous au gabarit d'installation
Consulte la plantilla de instalación

English

1. Turn power to your humidifier OFF.
2. The humidistat has been pre-assembled for wall mounting. You'll need to adapt it for duct mounting.
3. Select a location on the return air duct to mount the humidistat. **IMPORTANT! IT MUST BE PLACED UPSTREAM FROM THE HUMIDIFIER OR BYPASS TUBE.**
4. Using the mounting template, drill the four mounting holes using a 5/64" drill bit. Next drill the holes for the Humidistat Cutout Area using a 3/8" drill bit. Finally, drill the hole for the wire leads using a 1/4" drill bit.
5. Using tin snips, carefully cut out the opening for the humidistat. **BE CAREFUL! METAL EDGES ARE SHARP.** Drill four corner holes to start your cut.
6. Install rubber wire hole gasket. Carefully run the wire leads through the lead wire hole and position the humidistat in the humidistat opening.
7. Fasten the humidistat to the duct with screws provided.
8. Remove the paper backing from the humidistat label and apply to the face of the mounting base. Attach the knob to the humidistat control shaft. Turn knob to the "off" position.
9. Join the wire leads to the wire using the supplied wire connectors.
10. Turn power back on.
11. Adjust the knob to the desired relative humidity level.
12. Be patient. It will take a day or two for your home to reach the level. Turning the knob to "on" position, will not speed up the process. Adjust as needed to suit your level of comfort.

Français

1. Coupez l'alimentation électrique vers l'humidificateur.
2. L'humidostat n'a pas été préassemblé pour l'installation murale. Vous devrez donc l'adapter en vue de son installation sur le conduit.
3. Choisissez un emplacement sur le conduit de retour d'air pour l'installation de l'humidostat. **IMPORTANT! IL DOIT ÊTRE PLACÉ EN AMONT DE L'HUMIDIFICATEUR OU DU TUYAU DE DÉRIVATION.**
4. Percez les quatre trous de montage à l'aide du gabarit d'installation et d'un foret de 5/64 po. Ensuite, percez les trous pour l'aire de découpe de l'humidostat à l'aide d'un foret de 3/8 po. Finalement, percez le trou pour les fils de raccordement à l'aide d'un foret de 1/4 po.
5. À l'aide d'une cisaille de ferblantier, taillez soigneusement l'ouverture pour l'humidostat. **SOYEZ PRUDENT! LES REBORDS MÉTALLIQUES SONT COUPANTS.** Percez quatre trous afin de vous permettre d'entamer la découpe.
6. Installez le joint en caoutchouc pour le trou des fils. Faites soigneusement passer les fils dans le trou et placez l'humidostat dans l'ouverture.
7. Fixez l'humidostat au conduit avec les vis fournies.
8. Retirez la pellicule protectrice de l'étiquette de l'humidostat et appliquez celle-ci sur la base de l'humidostat. Fixez le bouton de commande sur la tige de commande. Tournez le bouton à la position « off » (arrêt).
9. Raccordez les fils de raccordement à l'aide des capuchons de connexion fournis.
10. Rétablissez l'alimentation électrique.
11. Tournez le bouton de commande à la position correspond au taux d'humidité désiré.
12. Soyez patient. De un à deux jours sont nécessaires pour que ce taux d'humidité soit atteint dans votre maison. Le fait de tourner le bouton à la position « on » (marche) n'accéléra pas le processus. Par la suite, ajustez le taux d'humidité selon vos préférences.

Español

1. Desconecte la alimentación eléctrica del humidificador.
2. El humidistato ha sido preensamblado para una instalación de pared. Necesitará adaptarlo para una instalación de conducto.
3. Elija una ubicación en el conducto de aire de devolución para instalar el humidistato. **¡IMPORTANTE! DEBE COLOCARSE EN DIRECCIÓN A LA CORRIENTE EN RELACIÓN AL HUMIDIFICADOR O A LA TUBERÍA DE DESVÍO.**
4. Con la plantilla de instalación, taladre los cuatro orificios de instalación utilizando una broca para taladro de 5/64". Luego, taladre los orificios para el área de corte del humidistato con una broca para taladro de 3/8". Finalmente, taladre el orificio para los terminales de cable utilizando una broca para taladro de 1/4".
5. Con tijeras para hojalata, corte con cuidado la abertura del humidistato. **¡TENGA CUIDADO! LOS BORDES METÁLICOS SON FILOSOS.** Taladre orificios en las cuatro esquinas para comenzar a cortar.
6. Instale la empaquetadura de goma del orificio de cable. Con cuidado, pase los terminales de cable a través del orificio de cable conductor y coloque el humidistato en la abertura.
7. Ajuste el humidistato al conducto con los tornillos proporcionados.
8. Retire el papel protector de la etiqueta del humidistato y aplíquela a la parte frontal de la base para montaje. Conecte la perilla al eje de control del humidistato. Gire la perilla a la posición "off" (apagado).
9. Una los terminales de cable al cable con los conectores de cable proporcionados.
10. Vuelva a conectar la alimentación eléctrica.
11. Ajuste la perilla hacia el nivel deseado de humedad relativa.
12. Tenga paciencia. Tomará un día o dos hasta que su hogar alcance el nivel. Girar la perilla a la posición "on" (encendido) no acelerará el proceso. Ajuste según sea necesario de acuerdo a su nivel de comodidad.

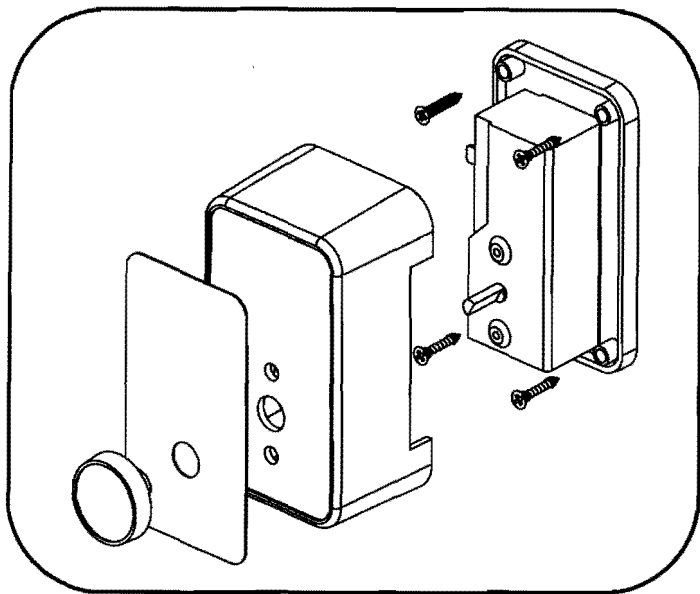

Mounting Humidistat on wall Installation de l'humidostat sur un mur Instalación del humidistato en la pared

See mounting template Reportez-vous au gabarit d'installation Consulte la plantilla de instalación

English

1. Turn power to your humidifier OFF.
2. Select the location for your BestAir Pro Humidistat. Choose a centrally located interior wall away from doors and windows. Next to your thermostat is a good choice.
3. Using the mounting template, drill the four mounting holes using a 5/64" drill bit. Next drill the hole for the wire leads using a 3/8" drill bit.
4. Run the wire through the wire lead hole to the humidifier. Make sure you have enough wire to run to the 24 volt transformer as well. (refer to wiring diagram). Leave about 6" of wire sticking out of the hole. This will be connected to the humidistat.
5. Remove the control knob and cover. Fasten the unit to the wall using the screws provided. If you're fastening to drywall, use appropriate wall anchors (not supplied).
6. Join the wire leads to the wire using the supplied wire connectors.
7. Replace the cover on the unit. Remove the paper backing from the humidistat label and apply to the face of the cover. Attach the knob to the control shaft. Turn knob to the "off" position.
8. Connect thermostat cable to the humidifier and transformer.
9. Turn power back on.
10. Adjust the control knob to the desired relative humidity level.
11. Be patient. It will take a day or two for your home to reach the desired relative humidity. Turning the knob to full "on" position, will not speed up the process. Adjust as needed to suit your level of comfort.

Français

1. Coupez l'alimentation électrique vers l'humidificateur.
2. Déterminez le meilleur emplacement pour votre humidostat BestAir Pro. Choisissez un mur intérieur central et éloigné des portes et des fenêtres. Le placer à côté de votre thermostat constitue un bon choix.
3. Percez les quatre trous de montage à l'aide du gabarit d'installation et d'un foret de 5/64 po. Percez ensuite le trou pour les fils de raccordement à l'aide d'un foret de 3/8 po.
4. Passez le fil dans le trou pour les fils de raccordement jusqu'à l'humidificateur. Assurez-vous d'avoir une longueur suffisante de fil pour atteindre également le transformateur de 24 volts (consultez le schéma de câblage). Laissez dépasser le fil d'environ 15 cm à l'extérieur du trou afin de le brancher à l'humidostat.
5. Retirez le bouton de commande et le couvercle. Fixez l'appareil au mur à l'aide des vis fournies. Si vous le fixez à une cloison sèche, utilisez des dispositifs d'ancrage appropriés (non fournis).
6. Raccordez les fils de raccordement à l'aide des capuchons de connexion fournis.
7. Remplacez le couvercle sur l'appareil. Retirez la pellicule protectrice de l'étiquette de l'humidostat et appliquez celle-ci sur le couvercle. Fixez le bouton de commande sur la tige de commande. Tournez le bouton à la position « off » (arrêt).
8. Branchez le câble du thermostat à l'humidificateur et au transformateur.
9. Rétablissez l'alimentation électrique.
10. Tournez le bouton de commande à la position correspond au taux d'humidité désiré.
11. Soyez patient. De un à deux jours sont nécessaires pour que ce taux d'humidité soit atteint dans votre maison. Le fait de tourner le bouton à la position « on » (marche) n'accéléra pas le processus. Par la suite, ajustez le taux d'humidité selon vos préférences.

Español

1. Desconecte la alimentación eléctrica del humidificador.
2. Elija la ubicación del humidistato Pro BestAir. Elija una pared interna ubicada en un área central alejada de las puertas y de las ventanas. Junto al termostato es una buena elección.
3. Con la plantilla de instalación, taladre los cuatro orificios de instalación utilizando una broca para taladro de 5/64". Luego, taladre el orificio para los terminales de cable utilizando una broca para taladro de 3/8".
4. Pase el cable a través del orificio del terminal de cable hacia el humidificador. Asegúrese de contar con el cable suficiente para pasarlo también por el transformador de 24 voltios. (Consulte el diagrama de cableado). Deje alrededor de 15,24 cm de cable sobresaliendo del orificio. Éste se conectará al humidistato.
5. Retire la perilla de control y la cubierta. Ajuste la unidad a la pared con los tornillos que se incluyen. Si está ajustando en una pared de yeso, utilice la anclas de pared adecuadas (no incluidas).
6. Una los terminales de cable al cable con los conectores de cable proporcionados.
7. Vuelva a colocar la cubierta en la unidad. Retire el papel protector de la etiqueta del humidistato y aplíquela a la parte frontal de la cubierta. Conecte la perilla al eje de control. Gire la perilla a la posición "off" (apagado).
8. Conecte el cable del termostato al humidificador y al transformador.
9. Vuelva a conectar la alimentación eléctrica.
10. Ajuste la perilla de control hacia el nivel deseado de humedad relativa.
11. Tenga paciencia. Tomará un día o dos hasta que su hogar alcance la humedad relativa deseada. Girar la perilla por completo a la posición "on" (encendido) no acelerará el proceso. Ajuste según sea necesario de acuerdo a su nivel de comodidad.

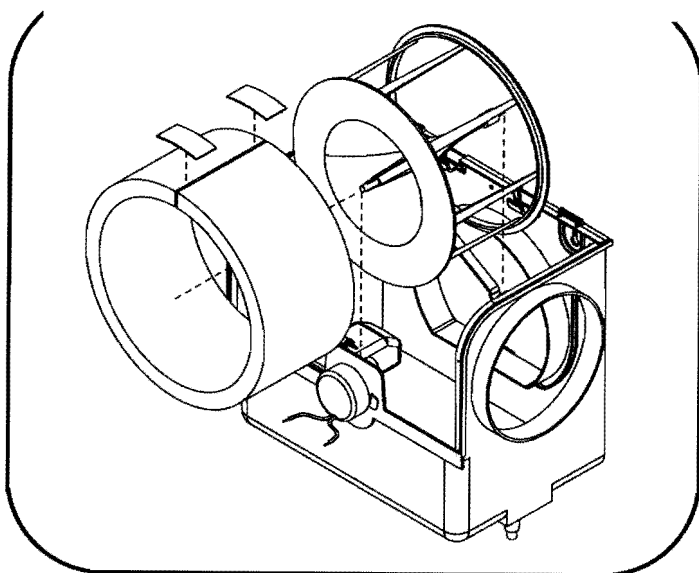
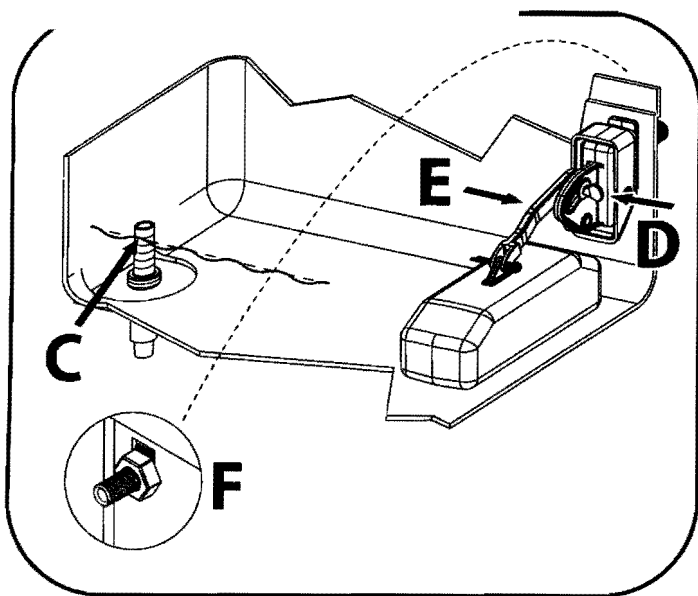

English

Water level adjustment

Some minor adjustment to float assembly may be necessary. Water level should be to height indicated (C). There are 2 ways to adjust the water level. **Float Arm:** To adjust water height loosen thumb screw on float (D). Raise or Lower float arm (E), tighten thumb screw. Raising the float arm increases water height. Lowering float arm lowers water height. **Float Assembly:** Loosen nut that holds float assembly to humidifier base (F). Slide assembly up or down to change water level. Tighten nut when finished. Allow a few minutes for water to fill when adjusting. Water level should always be lower than drain height and not flow down the drain. Top of drain (C) can be removed to drain unit completely. Resecure top of drain when refilling.

Français

Réglage du niveau de l'eau

Vous devrez peut-être apporter quelques réglages minimes à l'ensemble du flotteur. Le niveau de l'eau doit se trouver à la hauteur indiquée (C). Vous pouvez régler le niveau de l'eau de deux façons. **Levier de flotteur :** Pour régler le niveau de l'eau, desserrez la vis de serrage située sur le flotteur (D). Levez ou abaissez le levier du flotteur (E), puis resserrez la vis de serrage. Le fait de lever le levier du flotteur permet d'accroître la hauteur de l'eau. Le fait d'abaisser le levier du flotteur permet de réduire la hauteur de l'eau. **Ensemble du flotteur :** Desserrez l'écrou qui tient l'ensemble du flotteur fixé à la base de l'humidificateur (F). Faites glisser le flotteur vers le haut ou vers le bas pour changer le niveau de l'eau. Pour terminer, resserrez l'écrou. Laissez passer quelques minutes pour permettre au niveau de l'eau de se régler. Le niveau d'eau doit toujours être plus bas que la hauteur du drain et ne pas s'écouler vers le drain. La partie supérieure du drain (C) peut être retirée pour vider l'appareil complètement. Remettez la partie supérieure du drain solidement en place lors du remplissage.

Español

Ajuste del nivel de agua

Es posible que se necesiten realizar algunos ajustes menores del ensamble del flotador. La altura del nivel del agua debe ser la indicada en (C). Existen dos maneras de ajustar el nivel del agua. **Brazo del flotador:** Afloje el tornillo de mariposa del flotador (D) para ajustar la altura del agua. Suba o baje el brazo del flotador (E), ajuste el tornillo de mariposa. Subir el brazo del flotador aumenta la altura del agua. Bajar el brazo del flotador disminuye la altura del agua. **Conjunto del flotador:** Afloje la tuerca que sostiene el conjunto del flotador a la base del humidificador (F). Deslice el conjunto hacia arriba o hacia abajo para cambiar el nivel del agua. Ajuste la tuerca al finalizar. Espere unos minutos para que se cargue el agua al ajustar. El nivel del agua siempre debe ser inferior a la altura del desagüe y no debe fluir hacia él. La parte superior del desagüe (C) puede quitarse para drenar la unidad por completo. Vuelva a asegurar la parte superior del drenaje al recargar.

Installing humidifier filter and frame

Wrap BestAir® WaterPad® around drum with white layer towards the outside. Hold filter in place with provided "hook and loop" strips. When installing the drum assembly, insert front of assembly into motor connector, then insert back into holder. For best performance always use BestAir® White WaterPad® #A22-W. BestAir® WaterPad® #A20 can also be used, but will not perform as well.

Installation du filtre de l'humidificateur et du cadre

Enroulez le filtre BestAir® WaterPad® autour du tambour en plaçant la partie blanche vers l'extérieur. Fixez le filtre en place à l'aide des bandes de velcro fournies. Lors de l'installation du tambour, insérez le devant du tambour dans le raccord du moteur, puis réinstallez le tambour dans son support. Pour un meilleur rendement, utilisez toujours les filtres BestAir® White WaterPad® n° A22-W. Vous pouvez aussi utiliser les filtres BestAir® WaterPad® n° A20, mais ceux-ci n'offriront pas le même rendement.

Instalación del filtro y de la estructura del humidificador

Envuelva la almohadilla para agua WaterPad® de BestAir® alrededor del tambor con la parte blanca hacia el exterior. Mantenga el filtro en su lugar con las bandas autoadheribles proporcionadas. Al instalar el ensamble del tambor, introduzca la parte frontal del ensamble en el conector del motor; luego, introduzca la parte posterior en el soporte. Para obtener el mejor rendimiento, siempre utilice la almohadilla blanca para agua White WaterPad® de BestAir® N.º A22-W. También puede utilizarse la almohadilla para agua WaterPad® de BestAir® N.º A20, pero no rendirá de la misma manera.

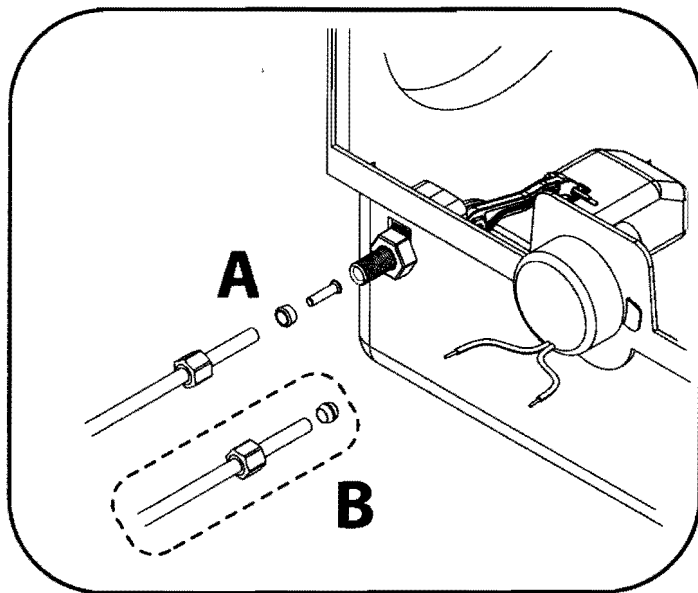

Installing water line to float

A. Install plastic water feed line according to diagram above (insert, plastic grommet, brass nut and plastic tubing). Turn nut clockwise to tighten.

B. Copper tubing installation diagram (brass grommet, brass nut). Copper tubing not included. Some building codes require copper tubing in place of plastic tubing. Check with local ordinances for compliance.

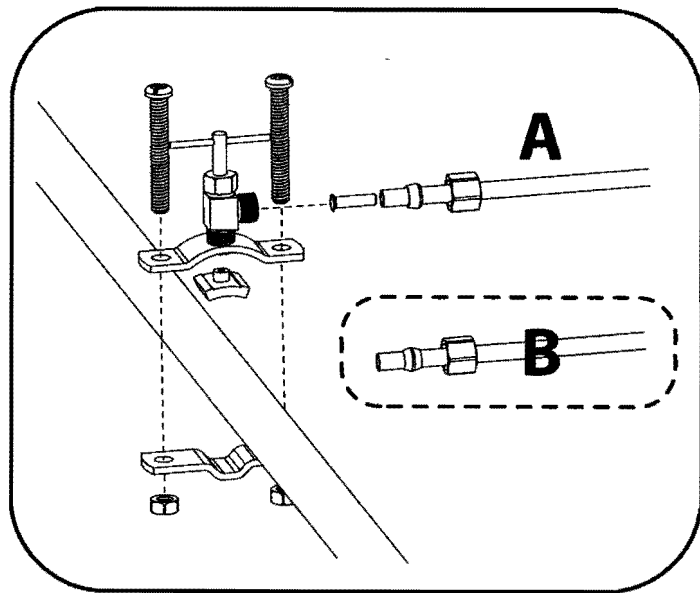

Mounting the saddle valve

Locate hot (preferred) or cold water pipe. Turn off water. Clean the pipe. Be sure the piercing needle is not exposed beyond its rubber gasket. Mount t-bar on top or side of water pipe. Determine the metal type of the water pipe. If water pipe is steel or brass, drill 5/32" hole for piercing needle. Needle will only pierce copper, not steel or brass. Use hand drill to avoid shock hazard. Assemble the saddle valve assembly as shown. Make sure brackets stay parallel. Do not overtighten mounting bolts. Attach water line as shown above. See previous instruction for plastic or copper configuration. Turn t-bar clockwise until you cannot turn anymore. It may have resistance when piercing the copper water pipe. Turn on water. Turn the t-bar counterclockwise to open water line to humidifier. Check for leaks.

Installation de la conduite d'alimentation en eau jusqu'au flotteur

A. Installez la conduite d'alimentation en eau en plastique conformément au schéma ci-dessus (insert, œillet en plastique, écrou en laiton et tuyau de plastique). Tournez l'écrou dans le sens horaire pour serrer.

B. Schéma d'installation du tuyau de laiton (œillet en laiton, écrou en laiton). Tuyau de laiton non compris. Certains codes du bâtiment exigent l'utilisation d'un tuyau de laiton au lieu d'un tuyau de plastique. Vérifiez la réglementation locale pour vous assurer de la conformité des installations.

Installation du robinet-vanne à étrier

Repérez la conduite d'eau chaude (de préférence) ou d'eau froide. Coupez l'eau. Nettoyez la conduite. Assurez-vous que l'aiguille de perçage n'est pas apparente au-delà de son joint de caoutchouc. Fixez le raccord en T sur le dessus ou le côté de la conduite d'eau. Déterminez le type de métal de la conduite d'eau. Si la conduite d'eau est en acier ou en laiton, percez un trou de 0,4 cm destiné à l'aiguille de perçage. L'aiguille ne peut percer que le cuivre; elle ne perce ni l'acier ni le laiton. Servez-vous d'une perceuse à main pour éviter les risques de choc électrique. Installez l'ensemble de robinet-vanne à étrier, tel qu'il est illustré. Assurez-vous que les supports restent parallèles. Ne serrez pas trop les boulons de montage. Raccordez la conduite d'eau tel qu'il est illustré ci-dessus. Reportez-vous aux instructions précédentes dans le cas de pièces en plastique ou en cuivre. Tournez le raccord en T dans le sens des aiguilles d'une montre jusqu'à ce que vous ne puissiez plus tourner. Il peut être difficile de tourner le raccord en T au moment de percer la conduite d'eau en cuivre. Rétablissez l'alimentation en eau. Tournez le raccord en T dans le sens contraire des aiguilles d'une montre pour ouvrir la conduite d'alimentation en eau vers l'humidificateur. Vérifiez s'il y a des fuites.

Instalación de la tubería de agua en el flotador

A. Instale la tubería plástica de entrada de agua de acuerdo al diagrama anterior (accesorios, arandelas plásticas, tuercas de latón y tuberías plásticas). Gire la tuerca en dirección a las manecillas del reloj para ajustar.

B. Diagrama de instalación de tuberías de cobre (arandelas y tuercas de latón). Las tuberías de cobre no se incluyen. Algunos códigos de construcción requieren las tuberías de cobre en lugar de las plásticas. Revise y cumpla las ordenanzas locales.

Instalación de la válvula de asiento

Tome la tubería de agua caliente (se prefiere) o fría. Corte el agua. Limpie la tubería. Asegúrese de que la aguja de hacer orificios no esté expuesta más allá de su empaquetadura de goma. Instale la barra en T en el lateral o en la parte superior de la tubería de agua. Determine el tipo de metal de la tubería de agua. Si la tubería de agua es de acero o de latón, taladre un orificio de 0,4 cm para la aguja de hacer orificios. La aguja sólo perforará cobre, no acero ni latón. Utilice un taladro de mano para evitar una descarga eléctrica. Ensamble el conjunto de la válvula de asiento como se muestra. Asegúrese de que las abrazaderas permanezcan paralelas. No apriete los pernos de montaje en exceso. Conecte la tubería de agua como se muestra anteriormente. Consulte las instrucciones previas para una configuración de cobre o plástico. Gire la barra en T en dirección a las manecillas del reloj hasta que no pueda ajustarla más. Al perforar la tubería de cobre de agua, ésta puede ofrecer resistencia. Abra el paso de agua. Gire la barra en T en dirección contraria a las manecillas del reloj para abrir la tubería de agua hacia el humidificador. Verifique que no haya fugas.

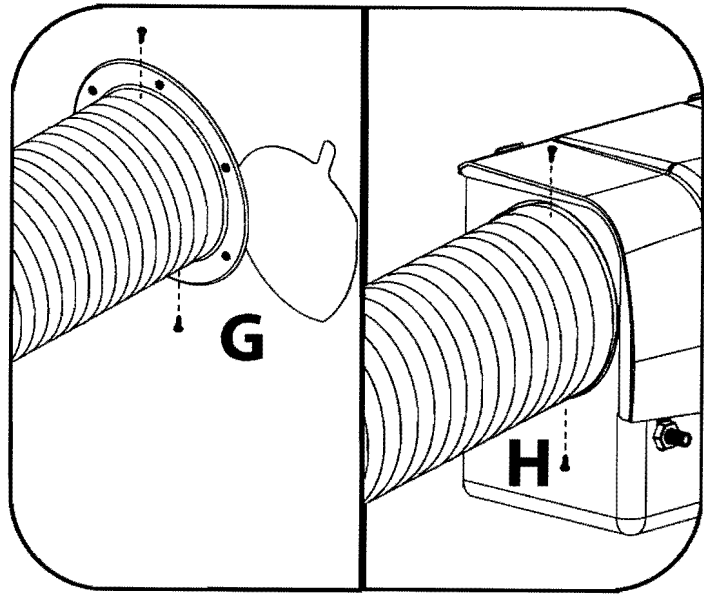
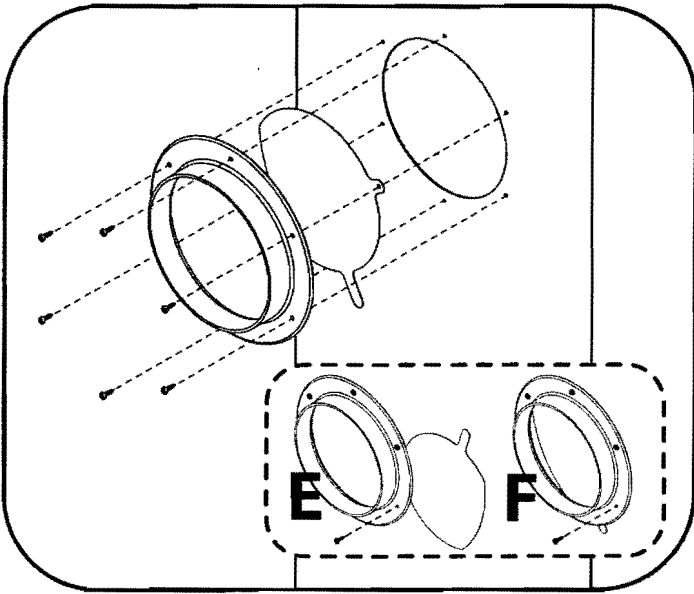

English

Mounting bypass duct collar

Position the template in the correct place on the duct. Mark the screws and hole placement with a marking pen. **Use safety glasses and heavy gloves when working with sheet metal.** To make drilling easier, use a punch and hammer to dent duct where holes are to be drilled. Drill the 6 screw holes using the appropriate size drill bit identified on template. Drill large hole in center of the area to be cut out. Use tin snips to cut sheet metal in a pinwheel shape until the outer marked hole is cut. **E. Open damper** (allows air to flow through humidifier) **F. Closed damper** (prevents air flow through humidifier)

Installation du collier de fixation du conduit de dérivation

Placez le gabarit à l'endroit approprié sur le conduit. Indiquez l'emplacement des vis et du trou à l'aide d'un stylo marqueur. **Portez des lunettes de sécurité et des gants épais lorsque vous manipulez de la tôle.** Pour faciliter le perçage, utilisez un poinçon et un marteau pour marquer sur le conduit l'endroit où les trous doivent être percés. Percez les six trous de vis en utilisant une mèche de taille appropriée, tel qu'il est indiqué sur le gabarit. Percez un large trou au centre de la partie à découper. Utilisez une cisaille de ferblantier pour couper la tôle dans un motif de vrille jusqu'à rejoindre le trou marqué à l'extérieur. **E. Registre ouvert** (permet à l'air de circuler dans l'humidificateur) **F. Registre fermé** (empêche l'air de circuler dans l'humidificateur)

Montaje del anillo de tiro de desvío

Coloque la plantilla en el lugar adecuado del conducto. Marque los tornillos y la ubicación de los orificios con un lápiz. Use gafas de seguridad y guantes resistentes cuando trabaje con láminas de metal. Para hacer el taladrado más sencillo, utilice un perforador y un martillo para marcar el conducto en el lugar donde se taladrarán los orificios. Taladre los 6 orificios para los tornillos con la broca para taladro del tamaño adecuado que se identifica en la plantilla. Taladre un orificio grande en el centro del área a cortar. Utilice tijeras para hojalata para cortar la lámina de metal con forma de rueda de espigas hasta que se corte el orificio externo marcado. **E. Regulador abierto** (permite que el aire fluya a través del humidificador) **F. Regulador cerrado** (evita que el aire fluya a través del humidificador)

Français

Español

Attach bypass flex duct

G. Mount flex duct over duct collar. Use 2 screws to hold in place by screwing them into plastic collar. Pull the duct tight and line up with humidifier bypass collar. Cut flex duct to correct size. **H.** Mount free end of flex duct to humidifier bypass collar. Use 2 screws to hold flex duct in place. Make sure the flex duct does not sag down. Pull as tight as possible without pinching or tearing the flex duct. Instead of using screws to mount flex duct, duct tape can be used (not supplied).

Raccordez le conduit flexible de dérivation

G. Placez le conduit flexible sur le collier du conduit. Utilisez deux vis pour tenir les pièces en place en les vissant dans le collier de plastique. Tirez sur le conduit pour le tendre et alignez-le avec le collier de dérivation de l'humidificateur. Coupez le conduit flexible à la bonne dimension. **H.** Fixez le bout libre du conduit flexible au collier de dérivation de l'humidificateur. Utilisez deux vis pour maintenir le conduit flexible en place. Assurez-vous que le conduit flexible ne s'affaisse pas. Tirez sur le conduit pour le tendre autant que possible sans le pincer ni le déchirer. Il est possible d'utiliser du ruban à conduits au lieu des vis pour installer le conduit flexible (non compris).

Conecte el conducto flexible de desvío

G. Instale el conducto flexible sobre el anillo de tiro. Utilice 2 tornillos para sostenerlo en su lugar colocándolos en el anillo plástico. Jale el conducto para ajustarlo y alinéelo con el anillo de desvío del humidificador. Corte el conducto flexible para lograr el tamaño correcto. **H.** Instale el extremo libre del conducto flexible en el anillo de desvío del humidificador. Utilice 2 tornillos para sostener el conducto flexible en su lugar. Asegúrese de que el conducto flexible no se doble. Jale para ajustar lo más fuerte posible sin pellizcar ni rasgar el conducto flexible. En lugar de utilizar tornillos para instalar el conducto flexible, se puede utilizar la cinta aislante (no incluida).

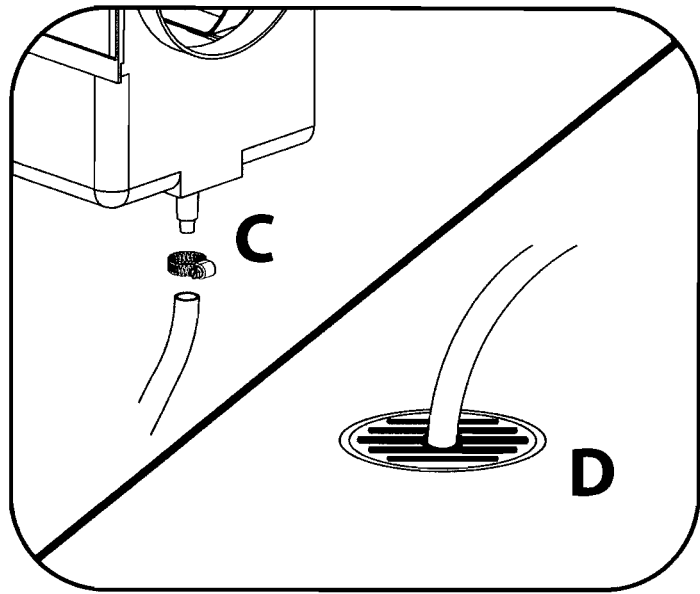
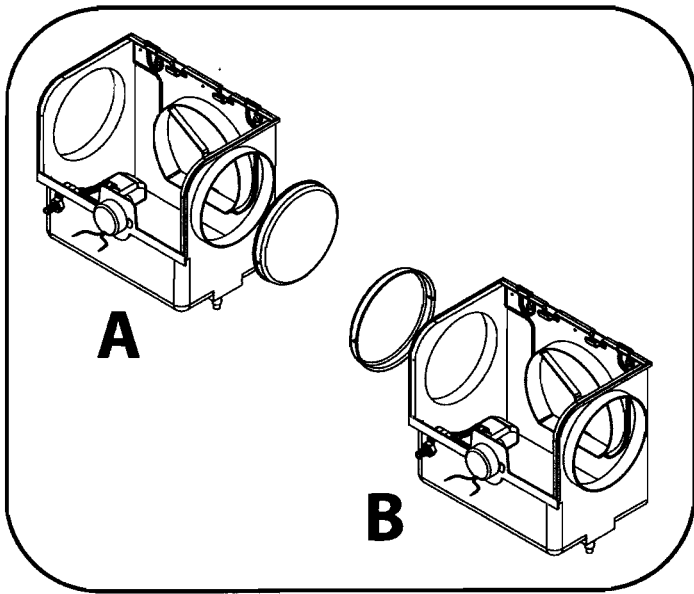

Left or Right bypass installation

Determine which side the bypass flex duct will come off of the humidifier. The bypass cover can be mounted on the right (**A**) or left (**B**) side. Mount with 2 small screws to hold the end cap in place.

Attaching drain hose

C. Attach drain hose to bottom of humidifier and tighten hose clamp to secure in place.
D. Cut drain hose to appropriate length. Secure drain hose to floor drain. Be sure there are no kinks or tight bends in hose to allow water to drain freely.

English

Installation de dérivation à gauche ou à droite

Déterminez de quel côté le conduit flexible de dérivation sera raccordé à l'humidificateur. Le couvercle du dispositif de dérivation peut être fixé du côté droit (**A**) ou du côté gauche (**B**). Installez-le à l'aide de deux petites vis de façon à maintenir le capuchon en place.

Installation du tuyau d'évacuation

C. Fixez le tuyau d'évacuation au-dessous de l'humidificateur et serrez le collier de serrage afin de le maintenir solidement en place.
D. Coupez le tuyau d'évacuation à la longueur voulue. Raccordez le tuyau d'évacuation au siphon de sol. Assurez-vous que le tuyau n'est pas tordu ou fortement recourbé afin que l'eau puisse y circuler librement jusqu'au siphon.

Français

Instalación de desvío izquierdo y derecho

Determine qué lado del conducto flexible de desvío saldrá hacia el exterior del humidificador. La cubierta de desvío se puede instalar en el lado derecho (**A**) o en el lado izquierdo (**B**). Instale con 2 tornillos pequeños para mantener las tapas para extremos en su sitio.

Conexión de la manguera de desagüe

C. Conecte la manguera de desagüe en la parte inferior del humidificador y apriete las abrazaderas de manguera para fijarla en su lugar.
D. Corte la manguera de desagüe en el largo adecuado. Asegure la manguera al desagüe del piso. Asegúrese de que no haya torceduras o pliegues ajustados en la manguera para permitir que el agua se drene sin obstrucciones.

Español

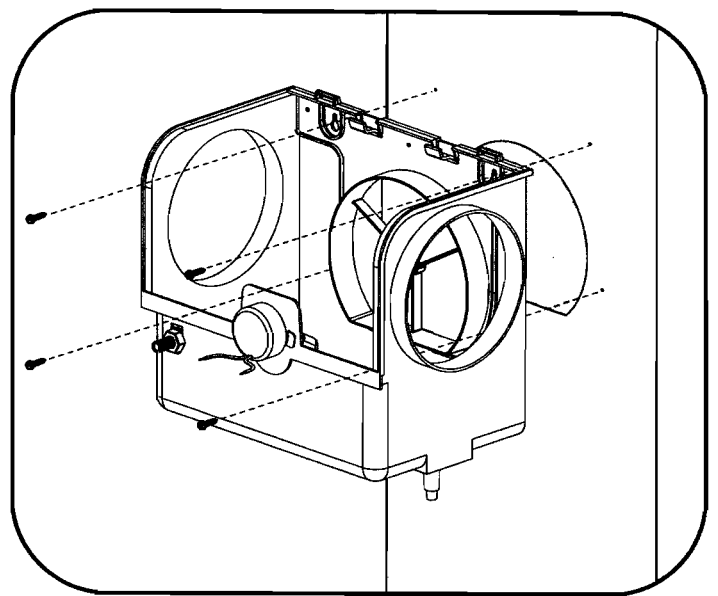
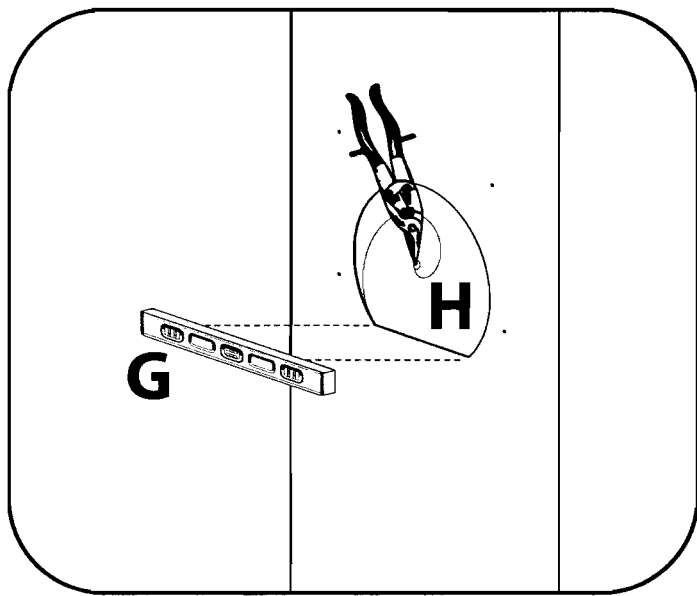

English

Mount and cut humidifier template

Mount template in correct position on ductwork making sure it is level (G). Mark opening, cutting lines and holes with marking pen. **Always use safety glasses and heavy gloves when working with ductwork.** To make drilling easier, use a punch and hammer to dent duct where holes are to be drilled. Drill holes using appropriate drill bit sizes stated on template. From center hole where humidifier base fits, cut with tin snips in a spiral motion towards the perimeter of the mounting hole. Keep the cuts as accurate as possible (H). Be careful cutting, the ductwork is very sharp!

Installing humidifier base on duct

Partially screw in top 2 large screws. Mount humidifier base on screws. Check humidifier unit for being level and adjust if necessary. When level, insert the other 2 large screws. Make sure all 4 screws are tight. Do not overtighten screws. Humidifier must be level for correct operation and to prevent leaks.

Français

Installation et découpage du gabarit pour l'humidificateur

Installez le gabarit dans la bonne position sur le conduit en vous assurant qu'il est de niveau (G). Indiquez l'emplacement de l'ouverture, des lignes de coupe et des trous à l'aide d'un stylo marqueur. **Portez toujours des lunettes de sécurité et des gants épais lorsque vous manipulez des conduits.** Pour faciliter le perçage, utilisez un poinçon et un marteau pour marquer sur le conduit l'endroit où les trous doivent être percés. Percez les trous en utilisant des mèches de tailles appropriées, tel qu'il est indiqué sur le gabarit. En partant du trou central destiné à recevoir la base de l'humidificateur, coupez à l'aide d'une cisaille de ferblantier en direction de chaque trou de coin en suivant les lignes de coupe (H). Soyez prudent lorsque vous coupez car le conduit est très tranchant. Coupez ensuite le périmètre du trou de montage. Prenez soin de couper aussi droit que possible.

Installation de la base de l'humidificateur sur le conduit

Le dessous de la base de l'humidificateur comprend deux crochets. Attachez-les sur le rebord inférieur du trou dans le conduit. Posez les deux vis supérieures. Vérifiez que l'humidificateur est de niveau et faites les réglages requis. Une fois l'appareil de niveau, posez les quatre autres vis. Ne serrez pas trop les vis. L'humidificateur doit être de niveau pour en assurer le bon fonctionnement et pour prévenir les fuites.

Español

Instale y corte la plantilla del humidificador

Instale la plantilla en la posición correcta en el sistema de conductos asegurándose de que es el nivel (G). Marque la abertura, las líneas de corte y los orificios con un lápiz. **Use siempre gafas de seguridad y guantes resistentes cuando trabaje con sistemas de conductos.** Para facilitar el taladrado, utilice un perforador y un martillo para marcar el conducto en el lugar donde se taladrarán los orificios. Taladre los orificios utilizando las brocas para taladro del tamaño adecuado que se indican en la plantilla. Desde el orificio central donde se coloca la base del humidificador, corte con tijeras para hojalata en movimiento en espiral hacia el perímetro del orificio de instalación. Mantenga el corte lo más preciso posible (H). Tenga cuidado al cortar, el sistema de conductos es muy filoso.

Instalación de la base del humidificador en el conducto

Atornille parcialmente en la parte superior 2 tornillos grandes. Coloque la base del humidificador en los tornillos. Revise la unidad del humidificador para ver si está nivelada y ajuste si es necesario. Cuando esté nivelada, introduzca los otros 2 tornillos grandes. Asegúrese de que los 4 tornillos estén bien apretados. No ajuste demasiado los tornillos. El humidificador debe estar nivelado para funcionar correctamente y evitar pérdidas.

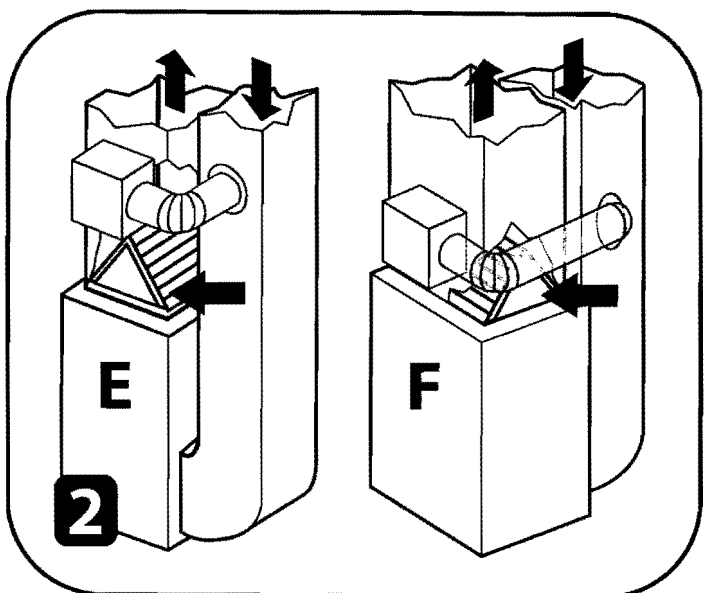
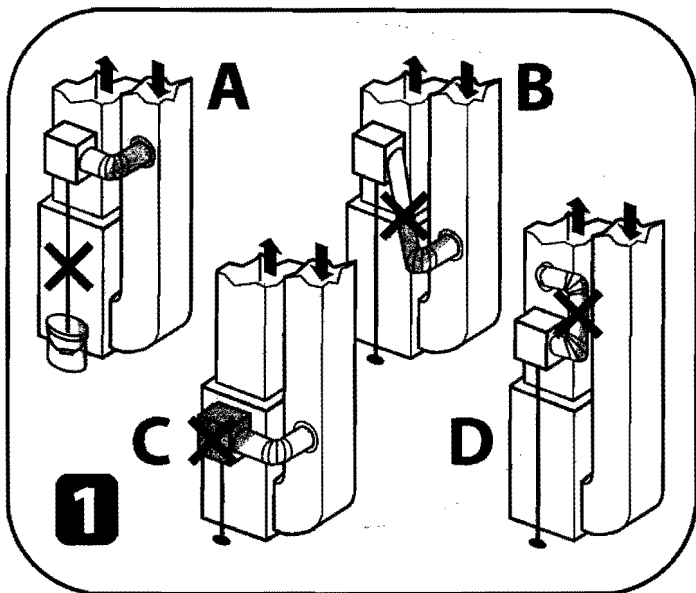

English

Incorrect Installations (1)

- A. Do not drain humidifier into a bucket. You must have the drain hose secured to a floor drain.
- B. Do not install Bypass Collar too low. Bypass Collar should always be installed parallel with humidifier unit for best results.
- C. Do not install humidifier on furnace housing. Only install on ductwork.
- D. Do not install the Bypass Collar to the same ductwork as the humidifier unit is installed to.

Locate the "A" Coil (2)

- Does your furnace have central air conditioning? Furnaces equipped with central air conditioning have an "A" coil that is located inside the supply side ductwork next to the furnace. Inspect carefully for placement and direction of "A" coil
- E. The humidifier unit or duct collar mounted above the "A" coil.
- F. The humidifier or duct collar mounted beside the "A" coil. Be careful to not damage the "A" coil when cutting and installing on duct.

Français

Installations inadéquates (1)

- A. N'évacuez pas l'eau de l'humidificateur dans un seau. Vous devez raccorder le tuyau d'évacuation à un siphon de sol.
- B. N'installez pas le collier de dérivation trop bas. Le collier de dérivation doit toujours être installé parallèlement à l'humidificateur pour de meilleurs résultats.
- C. N'installez pas l'humidificateur sur la carrosserie de l'appareil de chauffage. Installez-le uniquement sur le conduit.
- D. N'installez pas le collier de dérivation sur le même conduit que l'humidificateur.

Repérez le serpentín « A » (2)

- Votre appareil de chauffage comprend-t-il un système de climatisation centrale? Les appareils de chauffage comprenant un système de climatisation centrale sont munis d'un serpentín « A » qui se trouve à l'intérieur du conduit d'alimentation situé près de l'appareil de chauffage. Vérifiez avec soin l'emplacement et le sens du serpentín « A ».
- E. L'humidificateur ou le raccord de conduit installé au-dessus du serpentín « A ».
- F. L'humidificateur ou le raccord de conduit installé à côté du serpentín « A ». Prenez garde de ne pas endommager le serpentín « A » lorsque vous le coupez et l'installez sur le conduit.

Español

Instalaciones incorrectas (1)

- A. No drene el humidificador en una cubeta. Debe asegurar la manguera desagüe a un desagüe del piso.
- B. No instale el anillo de desvío demasiado bajo. Para obtener los mejores resultados, el anillo de desvío siempre debe estar instalado paralelo a la unidad del humidificador.
- C. No instale el humidificador en la caja del sistema de calefacción. Instálole únicamente en el sistema de conductos.
- D. No instale el anillo de desvío en el mismo sistema de conductos en el cual está instalada la unidad del humidificador.

Ubique la bobina "A" (2)

- ¿Su sistema de calefacción cuenta con un sistema acondicionador de aire central? Los sistemas de calefacción equipados con un sistema acondicionador de aire central cuentan con una bobina "A" que está ubicada dentro del sistema de conductos del lado del suministro junto al sistema de calefacción. Inspeccione con cuidado para la colocación y la dirección de la bobina "A".
- E. La unidad del humidificador o el anillo de tiro instalado sobre la bobina "A".
- F. La unidad del humidificador o el anillo de tiro instalado junto a la bobina "A". Tenga cuidado de no dañar la bobina "A" al cortar e instalar en el conducto.

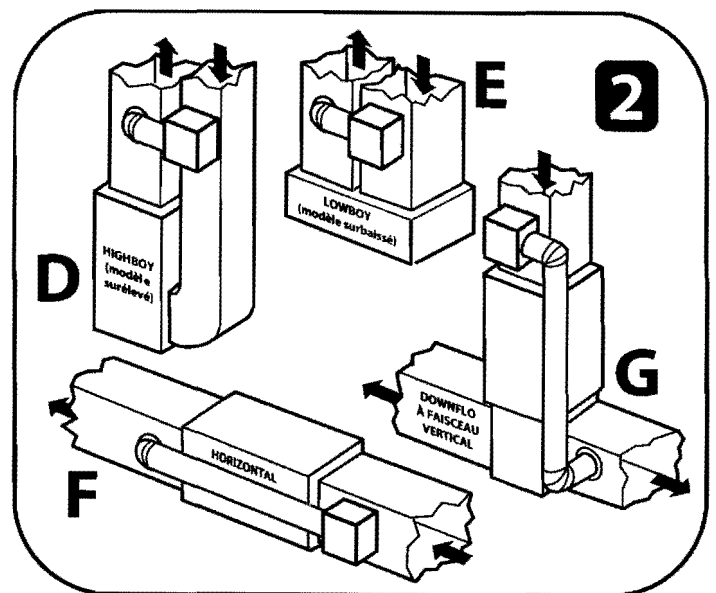
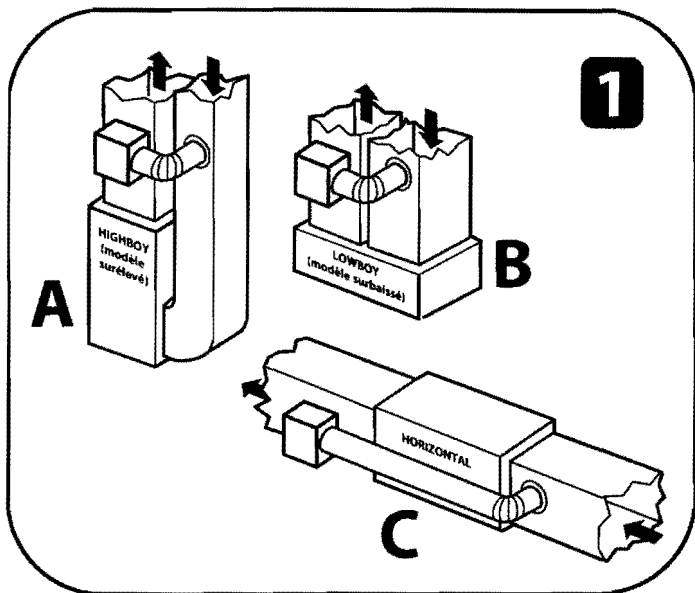

English

Identify Your Furnace Style

Best locations to install humidifier

Arrows indicate the direction of air through the furnace. Cold air, returning to the furnace is called the "Return". The side that is supplying the house with Hot air is called the "Supply".

(1) shows the best placement of the humidifier on the ductwork.

- A. Highboy Furnace- mounted on supply
- B. Lowboy Furnace- mounted on supply
- C. Horizontal Furnace- mounted on supply

Alternate locations to install humidifier

In the event that the humidifier will not fit in the locations of (1), (2) shows alternate placements of the humidifier on the ductwork.

- D. HighBoy Furnace- mounted on return
- E. Lowboy Furnace- mounted on return
- F. Horizontal Furnace- mounted on return
- G. Downflo Furnace- mounted on return

Français

Déterminez votre type d'appareil de chauffage

Les meilleurs endroits pour installer l'humidificateur

Les flèches indiquent la direction de l'air traversant l'appareil de chauffage. L'air froid qui retourne vers l'appareil de chauffage s'appelle le «retour». Le côté fournissant l'air chaud dans la maison s'appelle l'«alimentation». Le chiffre (1) indique le meilleur endroit pour placer l'humidificateur sur le conduit.

- A. Appareil de chauffage surélevé - installé sur l'alimentation
- B. Appareil de chauffage surbaissé - installé sur l'alimentation
- C. Appareil de chauffage horizontal - installé sur l'alimentation

D'autres endroits pour installer l'humidificateur

Si l'humidificateur ne peut pas être placé dans les endroits indiqués en (1), vous trouverez dans l'illustration (2) d'autres endroits où il est possible d'installer l'humidificateur sur le conduit.

- D. Appareil de chauffage surélevé - installé sur le retour
- E. Appareil de chauffage surbaissé - installé sur le retour
- F. Appareil de chauffage horizontal - installé sur le retour
- G. Appareil de chauffage à faisceau vertical - installé sur le retour

Español

Identifique el mejor sistema de calefacción para usted

Las mejores ubicaciones para instalar el humidificador

Las flechas indican la dirección del aire a través del sistema de calefacción. El aire frío que regresa al sistema de calefacción se denomina "Devolución". El lado que proporciona aire caliente al hogar se denomina "Suministro".

(1) muestra la mejor ubicación del humidificador en el sistema de conductos.

- A. Sistema de calefacción Highboy: instalado en el suministro
- B. Sistema de calefacción Lowboy: instalado en el suministro
- C. Sistema de calefacción Horizontal: instalado en el suministro

Ubicaciones alternativas para instalar el humidificador

En caso de que el humidificador no quepa en las ubicaciones de (1), (2) muestra ubicaciones alternativas del humidificador en el sistema de conductos.

- D. Sistema de calefacción Highboy: instalado en la devolución
- E. Sistema de calefacción Lowboy: instalado en la devolución
- F. Sistema de calefacción Horizontal: instalado en la devolución
- G. Sistema de calefacción Downflo: instalado en la devolución

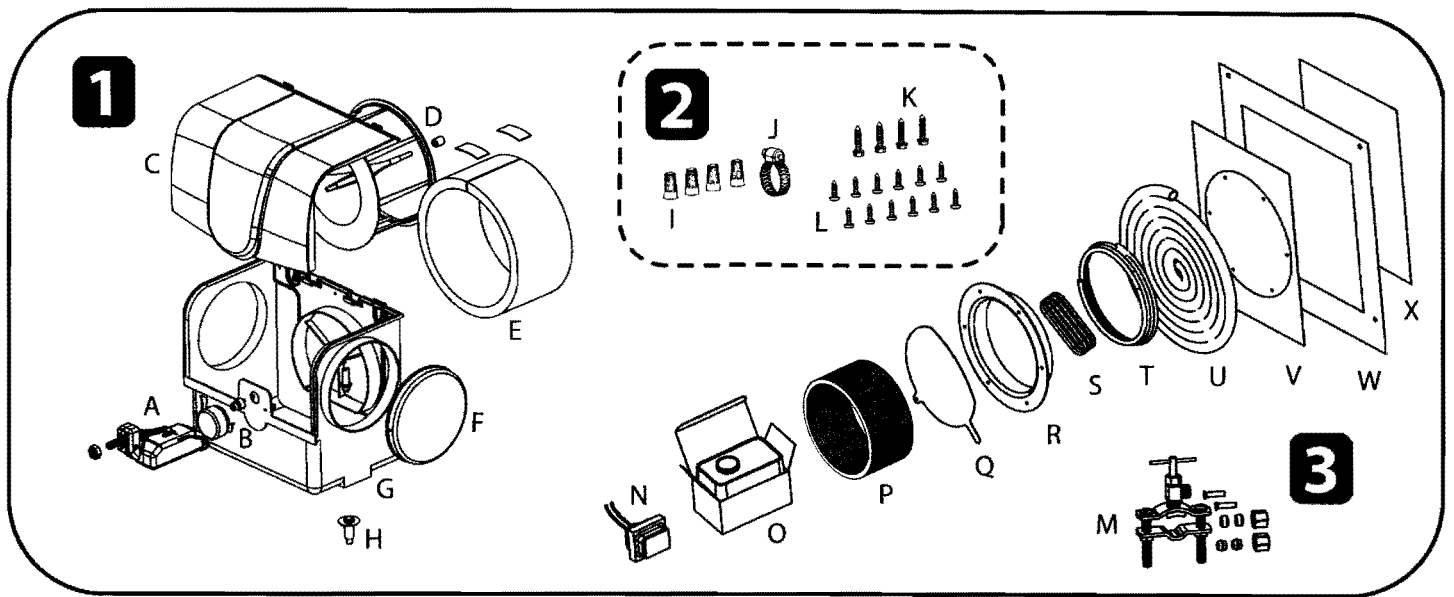

English

Check the package contents.

- 1** Humidifier Assembly: A. Float Assembly, B. Motor, C. Cover, D. Drum Assembly, E. WaterPad®, F. Bypass Cap, G. Humidifier Base, H. Drain Assembly
- 2** Hardware Kit: I. Wire Nuts (4), J. Hose Clamp, K. Large Screws (4), L. Small Screws (12)
- 3** Humidifier Accessories: M. Saddle Valve Assembly, N. Transformer, O. Humidistat Kit, P. Flex Duct, Q. Damper Assembly, R. Duct Collar, S. Wire, T. Water Feed Tubing, U. Water Drain Hose, V. Duct Collar Template, W. Humidifier Base Template, X. Humidistat Template

Tools needed: Work Gloves, Safety Glasses, Tin Snips, Electric Drill, Drill Bits (3/8", 1/4", 1/8", 5/64"), Slotted Screw Driver Or 1/4" Hex Driver, Phillips Screw Driver, Scissors, Adjustable Wrench, Pliers, Punch, Level, Tape, Pencil, Voltage Meter (Optional), Measuring Tape

Français

Vérifiez le contenu de l'emballage.

- 1** Ensemble de l'humidificateur : A. Flotteur, B. Moteur, C. Couvercle, D. Tambour, E. WaterPad®, F. Capuchon du dispositif de dérivation, G. Base de l'humidificateur, H. Drain
- 2** Trousse de quincaillerie : I. Capuchons de connexion (4), J. Collier de serrage, K. Grandes vis (4), L. petites vis (12)
- 3** Accessoires pour l'humidificateur : M. Robinet-vanne à étrier, N. Transformateur, O. Trousse d'humidostat, P. Conduit flexible, Q. Registre, R. Raccord de conduit, S. Fil, T. Tuyau d'alimentation en eau, U. Tuyau d'évacuation de l'eau, V. Gabarit du raccord de conduit, W. Gabarit de la base de l'humidificateur, X. Gabarit de l'humidostat

Outils nécessaires : Gants de travail, lunettes de sécurité, cisaille de ferblantier, perceuse électrique, forets (3/8 po, 1/4 po, 1/8 po, 5/64 po), tournevis à lame plate ou de boulon à tête hexagonale 1/4 po, tournevis à pointe cruciforme, ciseaux, clé à molette, pinces, poinçon, niveau, ruban, crayon, voltmètre (facultatif), ruban à mesurer

Español

Revise el contenido del paquete.

- 1** Ensamblaje del humidificador: A. Ensamble del flotador, B. Motor, C. Cubierta, D. Ensamble del tambor, E. WaterPad®, F. Tapa de desvío, G. Base del humidificador, H. Ensamblaje del desagüe
- 2** Kit de accesorios: I. Empalmes plásticos (4), J. Abrazaderas de manguera, K. Tornillos grandes (4), L. Tornillos pequeños (12)
- 3** Accesorios del humidificador: M. Ensamble de la válvula de asiento, N. Transformador, O. Kit del humidistato, P. Conducto flexible, Q. Ensamblaje del regulador, R. Anillo de tiro, S. Cables, T. Tuberías de entrada de agua, U. Manguera de drenaje de agua, V. Plantilla de anillo de tiro, W. Plantilla de base del humidificador, X. Plantilla del humidistato

Herramientas necesarias: Guantes de trabajo, gafas de seguridad, tijeras para hojalata, taladro eléctrico, brocas para taladro (3/8", 1/4", 1/8", 5/64"), destornillador ranurado o hexagonal de 1/4", destornillador Phillips, tijeras, llave ajustable, pinzas, perforador, nivel, cinta, lápiz, medidor de voltaje (opcional), cinta métrica



RPS Products, Inc.
Hampshire, IL 60140
847-683-3400
www.rpsproducts.com